

GUÍA DE USO RÁPIDO HP LASERJET M428FDW

CÓMO ESCANEAR

1. Toque Digitalizar y enviar en la pantalla de inicio o Menú.
2. Coloque los originales cara arriba en el alimentador o un solo original hacia abajo sobre el cristal de exposición.
3. Ajuste los valores de configuración en la ficha Enviar y en la ficha Más.
4. Seleccione un destino de envío.
5. Toque el botón "Inic." En el panel de control para iniciar el proceso de digitalización.

CÓMO SACAR COPIAS

1. Toque Copiar en la pantalla de inicio o Menú.
2. Coloque los originales cara arriba en el alimentador o un solo original hacia abajo sobre el cristal de exposición.
3. Introduzca el número de copias que desee mediante el teclado numérico (o con el botón +,-) en el panel de control, si es necesario.
4. Toque el botón "Inic." En el panel de control para iniciar el proceso de copia.

CÓMO IMPRIMIR DÚPLEX

1. Abra el documento que desea imprimir.
2. Seleccione Imprimir en el menú Archivo.
3. En el cuadro, haga clic en Propiedades o en Preferencias.
4. En el cuadro emergente, haga clic en Impresión a doble cara, y luego presione Aceptar.

COMO CAMBIAR EL CARTUCHO DE TÓNER

1. Pulse el botón de liberación de la puerta frontal



2. Abra la puerta delantera



- 3.** Extraiga el cartucho de t ner usado de la impresora.

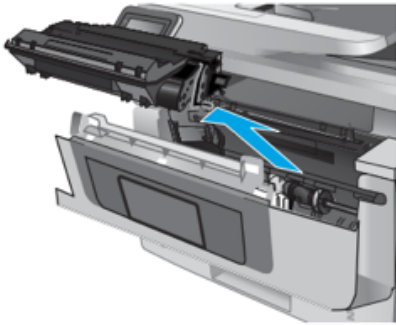

- 4.** Saque el nuevo paquete de cartucho de t ner de la caja y suelte la pesta a de embalaje

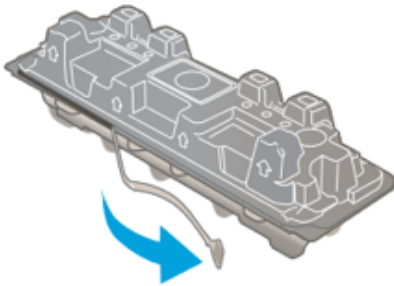

- 5.** Retire el embalaje abierto del cartucho de t ner. Coloque el cartucho de t ner usado en el embalaje para reciclarlo.

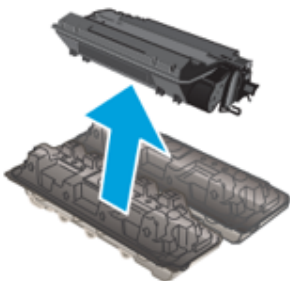

- 6.** Sujete el cartucho de t ner por los dos lados y ag telo arriba y abajo 5 o 6 veces.

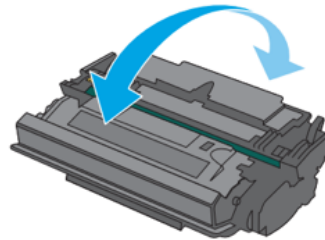

- 7.** Alinee el cartucho de t ner con las gu as dentro de la impresora e instale el cartucho de t ner hasta que se fije firmemente

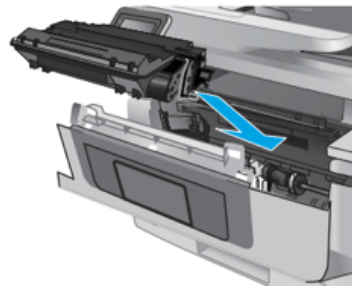

- 8.** Cierre la puerta delantera.